



Seminararbeit zum  
Lehrgang für Jugendreferenten 2018/19

# **Projekttagbuch eines Kinderkonzertes mit Instrumentenvorstellung**

von

**Andrea Schmideder**

MV Diersbach

Kopfing, 30. März 2019

## Inhaltsverzeichnis

MV Diersbach .....	3
Jungmusiker - Troubadixbläser.....	3
Kinderkonzert mit Instrumentenvorstellung .....	5
Flyer.....	6
Organisatorisches und Vorbereitungen für den Konzerttag.....	7
Programm Konzerttag .....	10
Instrumentenpass.....	12
Resümee.....	14

### Eidesstaatliche Erklärung

Hiermit erkläre ich an Eides statt, dass ich die vorliegende Seminararbeit selbständig verfasst und in der Bearbeitung und Abfassung keine anderen als die angegebenen Quellen oder Hilfsmittel benutzt, sowie wörtlich und sinngemäße Zitate als solche gekennzeichnet habe.

---

Datum, Unterschrift

# MV Diersbach

## ***Geschichte***

In der kleinen Ortschaft Diersbach wurde 1903 die Musikkapelle Diersbach von Oberlehrer Franz Weiß mit elf Mann gegründet. Er und Anton Maurer unterrichteten gemeinsam die ersten Musiker der Kapelle. Während des 1. und 2. Weltkrieges wurde nicht gemeinsam musiziert. In der Zwischenkriegszeit, jedoch, wurde fleißig musiziert und Kapellmeister Karl Zauner bildete die Musiker aus. Zauner war es, der die Kapelle in der Nachkriegszeit wieder reaktivierte.

Bis 1957 trugen die Diersbacher Musiker eine dunkelblaue Uniform, diese ersetzte man durch eine neue Tracht. Im Jahre 1963 fand in Diersbach das erste Mal das Bezirksmusikfest statt. Karl Reiterer, der heute noch aktiv beim Musikverein spielt, war der letzte Kapellmeister, der die Musiker bis 1992 zum Teil noch selbst ausbildete.

Seit 2003 proben wir in unserem "neuen" Probelokal. Dieses wurde im Zuge des 100-jährigen Bestehens des Musikverein Diersbach erbaut. Im Erdgeschoß befindet sich der Kindergarten und darüber der Proberaum des Musikvereins. Außerdem verfügt das Probelokal noch über einen Ensembleraum, Archiv und einen Aufenthaltsraum mit einer kleinen Küchenzeile. MVD steht nicht nur für Musikverein Diersbach sondern auch für motiviert, verlässlich und dynamisch. Die Musikerinnen und Musiker identifizieren sich mit diesem Leitspruch.

(vgl. <http://www.mv-diersbach.at/verein/> am 27.03.2019 abgerufen)

## **Jungmusiker - Troubadixbläser**

### ***Daten und Fakten***

2002 riefen drei engagierte Musiker/innen eine Jugendkapelle mit dem Namen "Troubadixbläser" ins Leben. In den darauffolgenden Jahren wurden gemeinsame Projekte mit anderen Jugendkapellen der Umgebung durchgeführt. Darunter auch mit der Jugendkapelle vom benachbarten Musikverein Sigharting, welche unter dem Namen "Kraweistoppln" bekannt ist. Diese Zusammenarbeit blieb bis heute bestehen und verläuft sehr unkompliziert. Die beiden Jugendreferentinnen teilen sich die

Probenarbeit für Konzerte und unterstützen sich gegenseitig bei diversen Veranstaltungen.

Zur Zeit spielen im gesamten Orchester 32 Jungmusiker/innen mit. Darunter 16 aus Diersbach und 16 aus Sigharting. Wenn die Kinder ein Instrument ein Jahr erlernen dürfen sie bei der Jugendkapelle mitspielen.

### ***Jährliche Termine der Troubadixbläser:***

- Musikerleistungsabzeichenverleihung
- Kinderfasching in Diersbach  
Gemeinsam mit den Kraweistoppln geben wir zwei Stücke zum Besten.
- Instrumentenvorstellung
- Frühlingskonzert Diersbach  
Für die Konzerte im Frühling gibt es meist eine längere Probenphase. Es werden 2 Stücke geprobt, wobei jede Jugendreferentin ein Stück dirigiert. Diese werden bei jedem Konzert zu Beginn gespielt.
- Osterkonzert Sigharting  
siehe Frühlingskonzert Diersbach
- Marschwertung beim Bezirksmusikfest (Bezirk Schärding)  
Gemeinsam mit den Kraweistoppln proben wir die Grundeigenschaften des Marschierens.
- Ausflug  
Dieser findet immer ohne Instrumente statt. In den letzten Jahren fuhren nur die Troubadixbläser alleine. Dies möchten wir ab heuer verändern und die Kraweistoppln mitnehmen um das Zusammengehörigkeitsgefühl zu stärken.
- Hollywood and Wine  
Filmmusikkonzert Sigharting mit Sektempfang;  
Die Jungmusiker umrahmen den Sektempfang musikalisch mit rhythmischen Klängen.
- Weihnachtsfeier  
Im Anschluss an die Generalprobe zur Kindermette gibt es traditionell eine kleine Weihnachtsfeier. Einige Kinder nehmen selbstgebackene Kekse mit, der Kinderpunsch wird vom Jugendreferat ebenfalls selbst gemacht. Zum gemütlichen Ausklang gehören natürlich noch diverse Gesellschaftsspiele dazu.

- Kindermette

Die Kindermette in Diersbach wird musikalisch von den Troubadixbläsern umrahmt. Dafür werden mehrere Weihnachtslieder einstudiert.

## **Kinderkonzert mit Instrumentenvorstellung**

### ***Wie sind wir auf diese Idee gekommen? Was haben wir die letzten Jahre organisiert?***

Bei uns gab es die letzten Jahre immer eine Vorstellung in Eigenregie.

Registerweise wurden die Instrumente vorgestellt. Also eine kurze Erklärung, gemeinsames Musikstück und im Anschluss durften die Kinder die Instrumente ausprobieren. Einen Instrumentenpass hatten wir ebenfalls, jedoch wurde dieser für das Kinderkonzert neu überarbeitet. Ich war von der Art der Vorstellung wenig begeistert. Glücklicherweise konnten wir durch eine Musikerkollegin das Ensemble Quintett-tere-tää .

### ***Mo. 14. Jan 2019***

Telefonat mit der Direktion (Frau Gatterbauer) der VS Diersbach.

Ich fragte sie höflich, ob es möglich sei, dass der Musikverein in die VS kommen darf um einige Instrumente vorzustellen und diese den Kindern ausprobieren zu lassen. Sie war von meinem Vorschlag begeistert und nahm meinen Terminvorschlag am 1. Februar an.

Außerdem informierte ich sie über das Kinderkonzert und bat sie um einen kurzen Programmbeitrag der VS Kinder in der Länge von 5 - 10 min. Unser Gedanke zielt im Konkreten auf die Einbindung der Eltern ab, deren Kinder im privaten Bereich noch nicht mit Blasinstrumenten in Kontakt gekommen sind. Frau Gatterbauer verstand auf Anhieb unsere Absichten und willigte darauf ein. Die Direktorin konnte mir zu diesem Zeitpunkt jedoch noch nicht sagen, ob alle Klassen beim Auftritt dabei sein werden. Sie sicherte mir aber zu, dass sich die 3. und 4. Klasse auf jeden Fall mit einem Beitrag beteiligen wird.

Telefonat mit der Direktion der VS Sigharting:

Die VS Sigharting willigte ebenfalls ein und war mit dem Terminvorschlag einverstanden. In Sigharting befindet sich das Probelokal neben dem Turnsaal. Deswegen konnten uns die Kinder im Probelokal besuchen.

## Flyer

**So. 27. Jan. 2019**

Fertigstellung des Flyers. Der Druck erfolgte kostenlos beim jeweiligen Gemeindeamt. Ausgeteilt wurde der Flyer nur in den Volksschulen.

Auf der Vorderseite befand sich eine kurze Beschreibung des Kinderkonzertes. Neben der Uhrzeit und dem Datum entnimmt man auch Informationen über das Ausprobieren der unterschiedlichen Instrumente und eine kleine Verköstigung.

Die Rückseite nutzten wir als Information welche Schritte nötig sind, um bei den Jungmusikern des MV Diersbach bzw. Sigharting mitspielen zu können.

Layout Flyer:

# Kinderkonzert

mit Instrumentenvorstellung

## Quintett-tere-tää



**Haben Sie Hunger?**  
Die Crew vom Restaurant *Tetere-tää*, angeführt von ihrem Chef de Cuisine Raffaello, präsentiert ein ganz besonderes Vier-Gänge-Menü. Serviert werden musikalische Leckerbissen für jeden Geschmack von leutig scharfem Trompetengulasch bis zu langfrischen Tubatentakeln.  
Natürlich dürfen alle Gerichte gekostet werden.



**10.2.2019, 10:45 Uhr.** Im Turnsaal der VS-Diersbach  
Für das leibliche Wohl ist gesorgt!

Mit Darbietungen der Blockflötenkinder  
und der VS-Diersbach.  
Anschließend können Instrumente ausprobiert werden!

### Du willst ein Instrument lernen?

Wir freuen uns immer, wenn Kinder, Jugendliche (oder auch Erwachsene!) ein Instrument lernen und beim Musikverein mitspielen möchten!

#### Wie geht das?

→ **Instrument** aussuchen und / oder zum Kinderkonzert (mit Instrumente probieren) am 10.02.2019 um 10:45 In den Turnsaal Diersbach kommen

→ bei **Andrea** Schmideder oder **Katharina** Obereder melden

→ in der **Musikschule** anmelden (möglichst bald, spätestens Ende März / Anfang April) und / oder Lehrerin für das Instrument finden

→ nach ca. 1-2 Jahren (fleißig üben) bist du bei der **Jungmusi** mit dabei!



MV Diersbach:  
Andrea Schmideder  
0650 30 2 1991

MV Sigharting:  
Katharina Obereder  
0650 5 355 255

Musikverein  
Diersbach

MUSIKVEREIN  
SIGHARTING

# Organisatorisches und Vorbereitungen für den Konzerttag

**Mi. 30. Jan. 2019**

## Verköstigung

Bestellung beim Nah und Frisch in Diersbach für das Kinderkonzert aufgegeben.

- 4 Kisten Limo
- 2 Kisten Baumgartner Bier 0,5l
- 1 Kiste Baunti 0,33
- 1 Kiste Baunit Lemon 0,33
- 80 Stk. Semmeln
- 2,5 kleine Striezeln Leberkäse
- Leberkäsofen (leihweise)
- 1 Pkg Kaffeepulver
- 20 Stk. Kaffeemilch

Weiteres Notwendiges:

6 Kuchen/Torten	1 Messer für Semmeln
1 Pkg. Kaffeefilter	Brett
1 Messer für Leberkäse	2 Messer für Torten/Kuchen
1 Becher für Kuchenmesser	2 Tortenschaufeln
4 Geschirrtücher	1 Wettex
1 Küchenrolle	1 Pkg. (250 Stk.) Servietten
1 Pkg. Strohhalme (40 Stk.)	1 Wanne für schmutziges Geschirr
1 Kabeltrommel	1 3fach-Verteiler
1 Abfallsack	1 Pkg. Pappteller
1 Alufolie	Wechselgeld 120 €
1 Geldtasche	Tixo, Kugelschreiber
6 Preislisten ausgedruckt	

## Fr. 1. Februar 2019

Instrumentenvorstellung in den Volksschulen Sigharting und Diersbach. Diese Vorstellung machten wir, um den Kindern einen Gusto für Instrumente zu geben und um zum Kinderkonzert (eine Woche später) einzuladen.

### Tagesablauf:

07:45	Ankunft Musikheim Sigharting
08:00	SchülerInnen kommen ins Musikheim – Fotos DSGVO!?
08:05	Begrüßung durch Katharina (Einladung zum Sonntag 10:45!) gemeinsames Musikstück spielen (Die Affen rasen durch den Wald)
08:10	Instrumentenvorstellung: > Name, Instrumentengruppe > Tonerzeugung / Übungen / üben > was ist toll am Instrument? / Besonderheiten > Tonleiter / tiefster / höchster Ton (jeweils ca. 5 Min pro Instrument): <b>Katharina</b> (Posaune / Tenorhorn/ Tenorhorn) <b>Lisa</b> (Klarinette) <b>Verena</b> (Querflöte) <b>Andrea</b> (Saxophon)
08:30	Verabschiedung, Zetteln austeilen (Lehrerinnen)
08:35	Instrumente probieren: alle können probieren wo sie wollen in Stationen
09:00	Schluss
09:15	Ankunft altes Probelokal Diersbach (1 & 2. Klasse) – Fotos DSGVO!?
09:15	Begrüßung durch Andrea (Einladung zum Sonntag!)
	Instrumentenvorstellung KURZ! <b>Andrea</b> (Saxophon) <b>Verena</b> (Querflöte) <b>Lisa</b> (Klarinette) <b>Katharina</b> (Posaune / Tenorhorn/ Tenorhorn)
09:30	gemeinsames Musikstück spielen
09:45	SchülerInnen der (3. & 4. Klasse) kommen ins alte Probelokal – Fotos DSGVO!?
09:50	Begrüßung durch Andrea (Einladung zum Sonntag!) gemeinsames Musikstück spielen
09:55	Instrumentenvorstellung: wie in Sigharting <b>Katharina</b> (Posaune / Tenorhorn/ Tenorhorn) <b>Lisa</b> (Klarinette) <b>Verena</b> (Querflöte)
10:15	Verabschiedung, Flyer austeilen (Lehrerinnen)
10:20	Instrumente probieren: alle können probieren wo sie wollen in Stationen
10:50	Schluss



Saxophon haben wir bewusst in Diersbach nicht vorgestellt, da wir ein mehr als volles Saxophonregister haben und wir zudem flexibel in der Besetzung sind.

### **Fr. 1. Februar 2019**

Sechs Musiker/innen stellten selbstgebackene Kuchen zur Verfügung. Im nächsten Jahr reichen jedoch vier Kuchen aus.

Der Leberkäse wurde restlos ausverkauft, hier werden wir den Einkauf auf 3 kleine Stritzeln erhöhen. Zudem werden wir 100 Semmeln anstatt 80 bestellen.

### **So. 10. Februar 2019**

#### Treffpunkt für Aufbau: 8:45 Uhr

Aufstellplan:

An einer kurzen Seite des Turnsaals wurden 5 Tische in einer Reihe für die Ausschank aufgestellt. Auf der gegenüberliegenden Seite standen 7 Tische mit Abständen in einem Halbkreis. Diese wurden im Anschluss des Konzertes für das Ausprobieren der Instrumente verwendet. Die Bühne war auf der Längsseite des Turnsaals positioniert. Im Mittelbereich vor der Bühne platzierten wir ca. 80 Sessel für die Zuschauer. Als erste und zweite Reihe verwendeten wir je 3 Langbänke für die Kinder. Notenständer, Sessel und Tisch stellten wir für das Bühnenbild bereit. Beim Ausgang stand ein Stehtisch, bei dem die Instrumentenpässe abgegeben wurden.

#### Konzertbeginn: 10:45 Uhr

einheitliches Auftreten des MV-Diersbach durch unser Musileiberl (dunkelblaues Poloshirt)

# Programm Konzerttag

Begrüßung der zahlreich erschienenen Konzertbesucher und Danksagung für die Turnsaalnutzung bei Dir. Barbara Gatterbauer durch Andrea Schmidseeder.

Vier Blockflötengruppen spielten nacheinander, wobei jedes Kind nur bei einem Lied mitspielte - kurzes vorstellen der Kinder von Andrea Schmidseeder vor jedem Auftritt.

Dauer des Auftritts 7 min.

- Hoppe, hoppe Reiter - 2-stimmig (sechs Kinder)
- Ringel, ringel Reihe - 2-stimmig (sechs Kinder)
- Backe, backe Kuchen - 1-stimmig (fünf Kinder)
- Grün, grün, grün sind alle meine Kleider - 2-stimmig (drei Kinder)



Zwei Beiträge der Volksschule Diersbach. Dauer des Auftritts 7 min.

Begonnen haben sie mit einem Kanon. Im Anschluss tanzten sie einen Volkstanz.

Die Kinder hatten einheitliche T-Shirts an, welche von der VS organisiert wurden.



Quintett-tere-tää ist ein Ensemble, bestehend aus fünf Musikstudent/innen (zwei Trompetisten, eine Hornistin, ein Posaunist und ein Tubist). Sie trugen eine Geschichte mit passenden Melodien vor. Während der Geschichte wurde jedes Instrument vorgestellt und die Besonderheiten lustig und anschaulich zum Ausdruck gebracht. Das Ganze war ein Mitmachkonzert und dauerte cirka 45 min.



Auflistung der auszuprobierenden Instrumente:

- Klarinette
- Trompete / Flügelhorn
- Horn
- Schlagwerk
- Posaune
- Tenorhorn
- Tuba

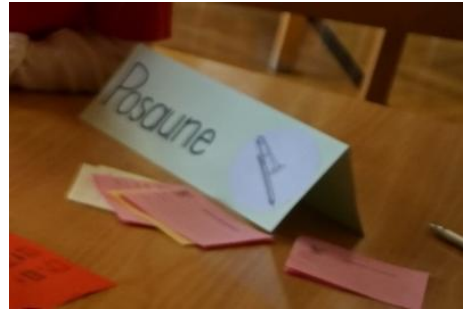

Jeder Tisch war mit einem Schild beschriftet und mit einer/m Musiker/in des MV Diersbach besetzt. Diese gaben den Kindern Tipps um Töne aus den jeweiligen Instrumenten zu erzeugen. Jedes Kind erhielt einen Stempel in seinen Pass, wenn dieses ausprobiert wurde. Jedes Instrument hatte einen separaten Stempel.

Besonderen Fokus legten wir auf die Blechblasinstrumente, da der MV Diersbach dahingehend junge Musiker/innen benötigt.

## Instrumentenpass

### ***Was ist ein Instrumentenpass? Wofür verwendeten wir ihn?***

An den Tischen mit den Instrumenten bekam jedes Kind einen Instrumentenpass. Dieser diente zur Übersicht der Kinder, bei welchem Instrument sie schon waren beziehungsweise welches Instrument sie schon ausprobiert hatten. Jedes Kind erhielt pro Instrument einen Stempel. Sobald der Instrumentenpass vollständig ausgefüllt war, durfte man ihn gegen eine kleine Süßigkeit











eintauschen. Ich sammelte die Pässe und erhielt wichtige Informationen für die Nachbereitung. Somit wussten wir welche Kinder und Erwachsene Interesse haben ein Instrument zu erlernen.

Des weiteren wurden im Anschluss alle 30 eingegangenen Pässe sortiert um diejenigen, die schon ein Blasinstrument erlernen, auszusortieren. Die übrig gebliebenen Kinder wurden von mir zusammengeschrieben und anschließend gemeinsam mit einer/m Musikerkollegen/in zu Hause besucht. Die Auswahl des/r Musikers/in bezog sich auf das Instrument, welches das Kind am interessantesten fand. Manche Kinder wollten die Instrumente noch ein weiteres Mal ansehen, anhören oder ausprobieren. Die Anmeldung für die Landesmusikschule wurde bei Interesse an die Eltern übergeben.

Insgesamt meldeten sich eine Querflötenschülerin, vier Klarinettschülerinnen, ein Trompetenschüler, eine Hornschülerin, ein Tenorhornschüler und ein Tubaschüler bei der Landesmusikschule an.

**Layout Instrumentenpass:**

<p>Die 2 Instrumente haben mir am besten gefallen:</p>		<p><b>Instrumentenpass</b></p>
<p>_____</p>	<p>Name: _____</p>	
<p>_____</p>	<p>Adresse: _____</p>	
	<p>_____</p>	
	<p>Tel. Nr.: _____</p>	

	<input type="checkbox"/>		<input type="checkbox"/>		<input type="checkbox"/>		<input type="checkbox"/>
	<input type="checkbox"/>		<input type="checkbox"/>		<input type="checkbox"/>		<input type="checkbox"/>

# Resümee

Grundsätzlich ist die Veranstaltung sehr gut beim Publikum angekommen. Es waren Kleinigkeiten, die wir im nächsten Jahr verbessern werden.

Die Aufteilung der Schülergruppen in 1. & 2. Klasse beziehungsweise 3. & 4. Klasse in der VS war sehr gut. Obwohl die Kinder der 1. und 2. Klasse die Instrumente nicht ausprobieren durften, konnten wir ihnen einen guten Einstieg in das Thema "Blasinstrumente" geben. Die 1. und 2. Klasse VS lernten sogar nach unserer Vorstellung im Unterricht die Besonderheiten der Blasinstrumente.

Das Ensemble ist toll auf die Kinder eingegangen, auch die Erwachsenen durften mitmachen. Zu Beginn eher etwas schüchtern zum Ende hin jedoch tanzten auch die Eltern freudig mit.

Nach dem Konzert war es erwünscht, dass die Gäste, im Besonderen die Eltern, noch eine Zeit lang anwesend blieben. Damit die Kinder die Instrumente in aller Ruhe ausprobieren konnten. Manche Eltern fuhren zwischenzeitlich ohne den Kindern nach Hause und holten sie später wieder ab. Dem wollen wir beim nächsten Mal entgegenwirken, indem wir konkret Musiker/innen, die beim Konzert anwesend sind, dazu einteilen Tische und Sesseln aufzustellen, um Sitzgelegenheiten zu schaffen. Wenn solche vorhanden sind, vermuten wir, dass die Eltern diese wahrnehmen und somit die Wartezeit gemütlicher gestaltet wird. Zudem ist bei Tisch eine passende Atmosphäre für Gespräche.

Aus Sigharting sind nur vereinzelt Besucher/innen gekommen, deswegen wird im nächsten Jahr nur mehr der MV Diersbach als Veranstalter am Flyer stehen.

Außerdem teilen wir den Flyer in Zukunft auch im Kindergarten Diersbach aus. Dort werden die Instrumente jedoch nicht vorgestellt.

Ich freue mich schon heute auf die Veranstaltung im nächsten Jahr.